

Foyer électrique plat, mural ou sur pieds

Numéro de modèle : cheminée 36

MANUEL DE L'UTILISATEUR



Mode mural



Mode sur pieds

AC 220-240 V 50 Hz 1400-1600 W



AVERTISSEMENT

Veillez à lire entièrement ce manuel du propriétaire, y compris **toutes les consignes de sécurité**, avant de brancher ou **d'utiliser** ce produit. Le non-respect de cette obligation pourrait entraîner des **incendies**, **des électrocutions** ou **des blessures graves**.



ATTENTION

Conserver ce manuel de l'utilisateur pour référence future. Si vous vendez ou donnez ce produit, assurez-vous de l'accompagner de ce manuel.

CONSIGNES DE SÉCURITÉ IMPORTANTES



AVERTISSEMENT

Lors de l'utilisation de tout appareil électrique, vous devez respecter des précautions élémentaires pour réduire le risque d'incendie, d'électrocution et de blessures, y compris les suivantes :

- λ Lisez toutes les instructions avant d'utiliser ce chauffage.
- λ Cet appareil est chaud lorsqu'il est utilisé. Pour éviter de vous brûler, ne touchez pas la surface chaude. Si elles sont fournies, utilisez des poignées lorsque vous déplacez ce chauffage. Gardez les matériaux combustibles, comme les meubles, les oreillers, la literie, les papiers, les vêtements et les rideaux à une distance d'au moins 1 m de l'avant du chauffage et éloignez-les des côtés et de l'arrière.
Pour éviter les surchauffes, ne couvrez pas le chauffage.
- λ Des précautions extrêmes doivent être prises lorsqu'un chauffage est utilisé près d'enfants ou d'infirmes et à chaque fois que le chauffage est laissé en marche sans surveillance.
- λ Débranchez toujours le chauffage lorsqu'il n'est pas utilisé.
- λ Ne faites pas fonctionner un chauffage avec un câble ou une fiche endommagée, ou après un dysfonctionnement du chauffage. Si le chauffage a été endommagé de quelque manière que ce soit, renvoyez-le au centre de réparation agréé pour examen, réglages électriques ou mécaniques ou réparation.
- λ Utilisation à l'intérieur uniquement, ne pas utiliser à l'extérieur.
- λ Ce chauffage n'est pas destiné à être utilisé dans les salles de bains, les buanderies et les endroits clos similaires. Ne placez jamais le chauffage à un endroit où il pourrait tomber dans une baignoire ou un autre contenant d'eau.
- λ Ne faites pas passer le câble sous un tapis. Ne couvrez pas le câble avec des carpettes, des tapis ou d'autres revêtements de ce type. Disposez le cordon loin de l'espace de circulation pour éviter de trébucher.
- λ Pour débrancher le chauffage, éteignez les commandes, puis retirez la fiche de la prise de courant.
- λ N'insérez ni ne laissez des objets étrangers pénétrer dans une ouverture de ventilation ou d'échappement car cela pourrait causer un choc électrique ou un incendie, ou endommager le chauffage.
- λ Pour éviter les incendies, ne bloquez d'aucune façon les ouvertures d'entrée ou de sortie d'air. N'utilisez pas l'appareil sur des surfaces molles, comme un lit, car les ouvertures de ventilation pourraient être obturées.
- λ L'intérieur du chauffage comprend des pièces brûlantes ou pouvant émettre des arcs électriques ou des étincelles. Ne l'utilisez pas dans des lieux où de l'essence ou des liquides inflammables sont utilisés ou stockés.
- λ Utilisez ce chauffage uniquement comme décrit dans ce manuel. Toute autre utilisation non recommandée par le fabricant peut causer un incendie, une électrocution ou des blessures aux personnes.
- λ DANGER - Des températures ÉLEVÉES peuvent être générées dans certaines conditions anormales. Ne couvrez jamais l'avant de ce chauffage, même partiellement.
- λ Le remplacement des lampes doit être effectué uniquement que lorsque le chauffage est débranché de l'alimentation électrique.
- λ Cet appareil n'est pas conçu pour être utilisé par des personnes (y compris des enfants) à capacités physiques, sensorielles ou intellectuelles réduites ou sans expérience et connaissances, à moins qu'elles soient sous surveillance ou aient reçu des instructions concernant l'utilisation de l'appareil de la part d'une personne responsable de leur sécurité. Les enfants doivent être surveillés pour veiller à ce qu'ils ne jouent pas avec l'appareil.
- λ ATTENTION : Afin d'éviter un risque dû à une réinitialisation accidentelle du disjoncteur thermique, cet appareil ne doit pas être alimenté par un commutateur externe, comme une minuterie, ni connecté à un circuit qui est régulièrement allumé et éteint par le fournisseur d'énergie.

Préparation









Ce produit comprend un **panneau vitré** ! Faites preuve d'une **extrême prudence** lorsque vous manipulez du **verre**. Dans le cas contraire, vous risquez **des blessures** ou **des dégâts matériels**.

Retirez toutes les pièces et le matériel de l'emballage et placez-les sur une surface propre, souple et sèche. Les étapes de montage des pièces sont regroupées pour une utilisation en mode mural ou sur pieds. Vérifiez la liste des pièces pour vérifier qu'aucune n'est manquante. Jetez les matériaux d'emballage conformément à la réglementation locale. Veuillez recycler autant que possible.

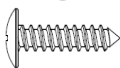
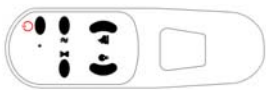
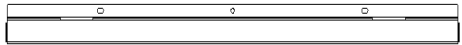
Vous aurez besoin des outils suivants (non inclus) : Tournevis cruciforme, détecteur de colombages, niveau, mètre ruban, perceuse électrique, mèche à bois de Ø 7, marteau.

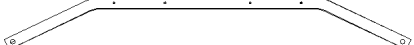
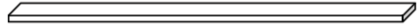
Pièces et matériel

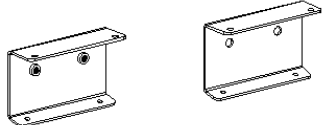
 <p>A – Foyer (1)</p>	 <p>B - Vis à bois (3)</p>	 <p>C - Chevilles pour cloisons en plâtre (3)</p>
	 <p>D - Vis à métal (18)</p>	 <p>RC - Télécommande</p>
 <p>E - Support mural (1)</p>	 <p>F-Cristaux (1)</p>	 <p>g - Pied (2)</p>
 <p>H - Étagère en plastique (1)</p>	 <p>I - Vis M6 x 15 pour le pied (4)</p>	 <p>J1 (2) / J2 (2) - Pièces métalliques pour le pied</p>

Installation et montage

Votre appareil est un appareil mural. Sélectionnez un endroit approprié qui ne soit pas susceptible d'être humide et qu'il soit éloigné des rideaux, des meubles et des espaces à passage fréquent.

REMARQUE : Suivez toutes les réglementations électriques nationales et locales.

DISTANCE MINIMALE DES MATÉRIAUX COMBUSTIBLES

Les mesures sont prises à partir du panneau en verre.			
Dessous	0"	Dessus	8" (300 mm) par rapport à la tablette de cheminée
Côtés	0"	Dessus	8" (300 mm) par rapport au plafond
Arrière	0"		

DISTANCE MINIMALE DE LA TABLETTE DE CHEMINÉE

AVERTISSEMENT

SI VOUS UTILISEZ DE LA PEINTURE OU DE LA LAQUE
POUR LA FINITION DE LA TABLETTE DE CHEMINÉE, UTILISEZ UNE
PEINTURE OU UNE LAQUERÉSISTANTE À LA CHALEUR POUR ÉVITER LES DÉCOLORATIONS.

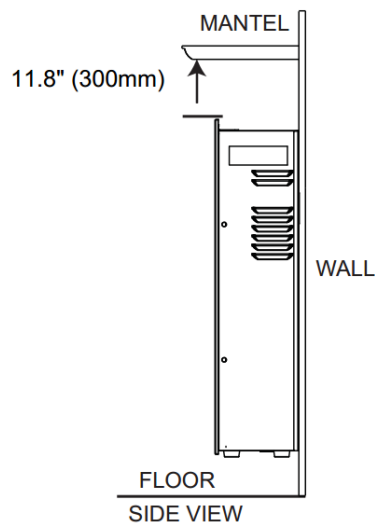

Débranchez TOUJOURS ce foyer **avant de le démonter, de le nettoyer ou de le déplacer.** Le non-respect de cette obligation peut entraîner des **électrocutions, des incendies ou des blessures.**



ÉVITEZ LES BLESSURES ET LES DÉGÂTS ! Trois vis doivent être fixés directement dans les colombages de la cloison. Si seuls deux colombages sont disponibles, **deux vis doivent être fixées directement dans les colombages de la cloison,** et des vis supplémentaires doivent également être **fixées dans les chevilles pour cloisons en plâtre.**

ÉTAPE 1) Sélectionnez un endroit qui n'est pas sujet à l'humidité et se trouve à au moins 90 cm de tout matériau combustible comme les rideaux, les meubles, la literie, le papier, etc. Utilisez une mèche de Ø 7 pour forer les trois trous A, B, et C, et utilisez le marteau pour mettre en place les chevilles pour cloisons en plâtre (C) dans le trou jusqu'à ce qu'elles soient parfaitement à plat avec la surface murale.

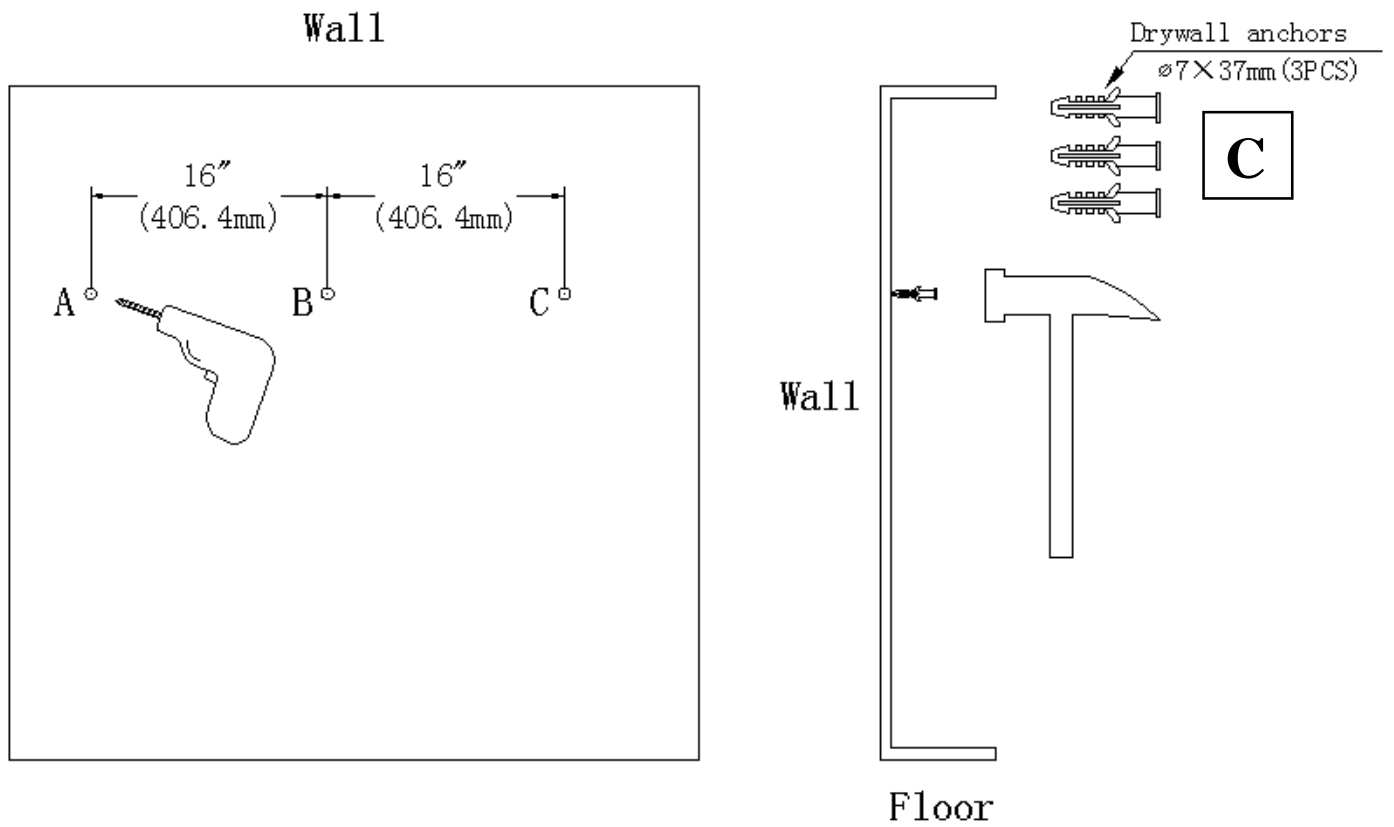

ÉTAPE 2) À l'aide des trois vis à bois (**B**) fixez le support mural. Pour le bloquer avec les chevilles pour cloisons en plâtre, serrez toutes les vis à bois.

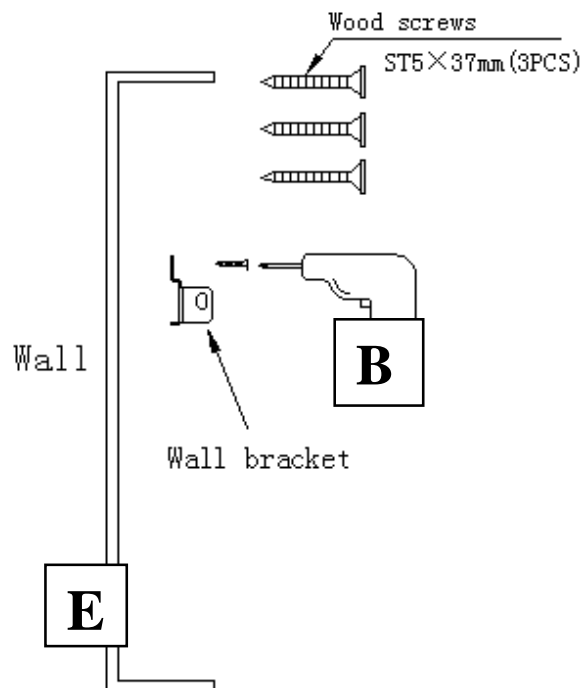

ÉTAPE 3) Demandez à deux personnes de soulever le foyer et insérez les crochets (2 crochets à l'arrière du cadre du foyer) dans la fente du support mural.

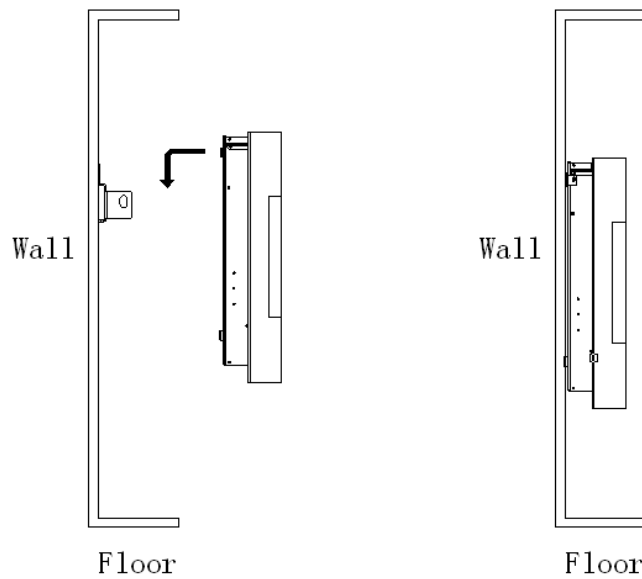

ÉTAPE 4) Une fois le foyer installé en toute sécurité, utilisez un tournevis pour verrouiller le foyer sur le support avec deux vis **ST5x10 (D)** des deux côtés. Vérifiez la stabilité de l'appareil en veillant à ce que l'appareil ne s'éloigne pas du mur.

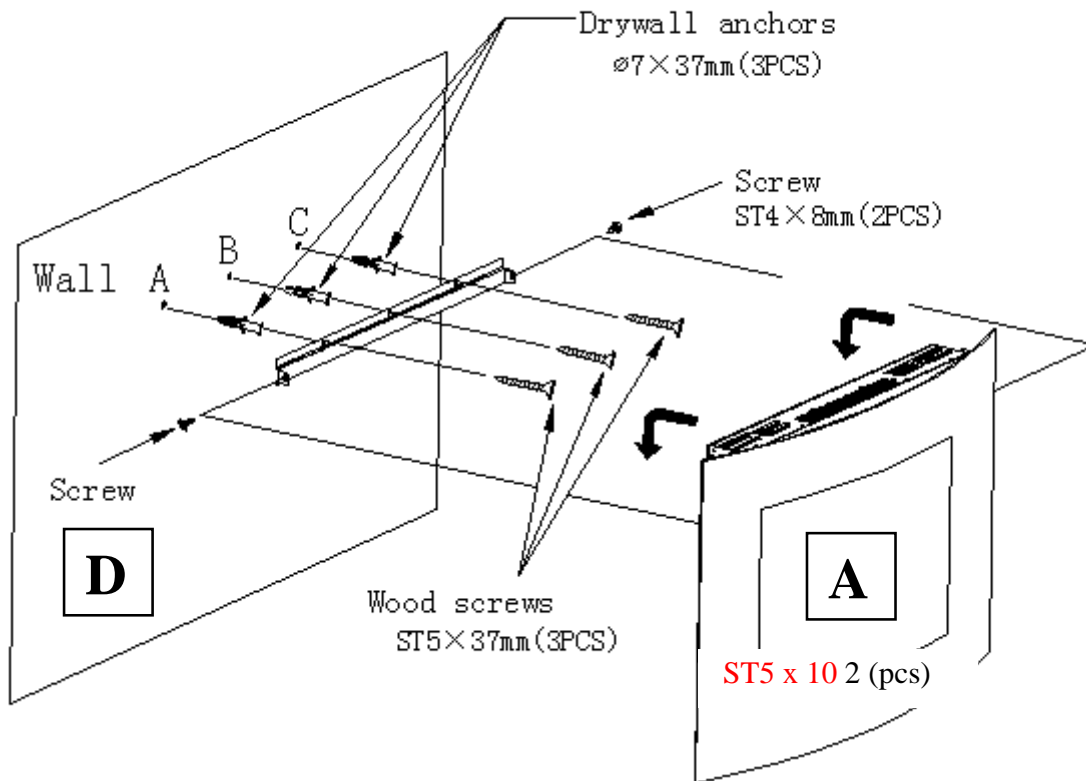

Installation de cristaux

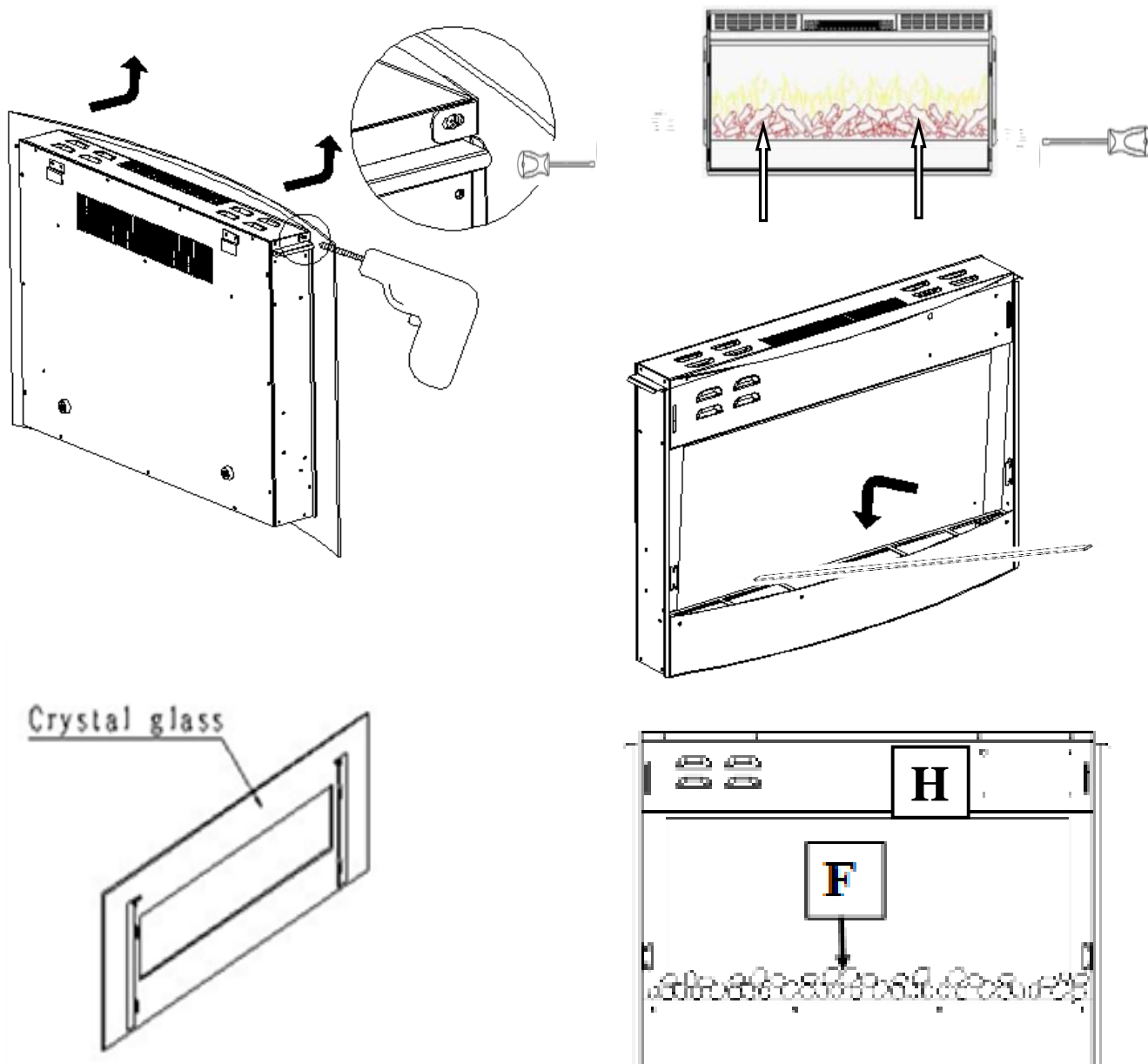

REMARQUE : pour installer des cristaux décoratifs, procédez comme suit. Demandez de l'aide à un adulte compétent.

ÉTAPE 5A. Pendant qu'une personne tient le panneau en verre, retirez les deux vis du bord supérieur du foyer avec un tournevis Phillips (+).

ÉTAPE 5B. Ensemble, retirez soigneusement le panneau de verre de l'avant de l'appareil et placez-le sur une surface propre et souple.

ÉTAPE 5C. Utilisez le tournevis pour retirer les deux vis des deux côtés pour retirer la fixation, puis réglez l'étagère en plastique (**H**) sur le rebord dans l'ouverture à l'avant du foyer.

ÉTAPE 5D. Disposer les cristaux décoratifs (**F**) sur l'étagère en plastique dans la position souhaitée.

ÉTAPE 5E. Remplacez le panneau de verre sur le foyer.

ÉTAPE 5F. Alignez les attaches du panneau de verre avec les orifices situés sur le bord supérieur du foyer. Remplacez les deux vis dans les orifices et serrez-les avec un tournevis Phillips.

Installation du support métallique

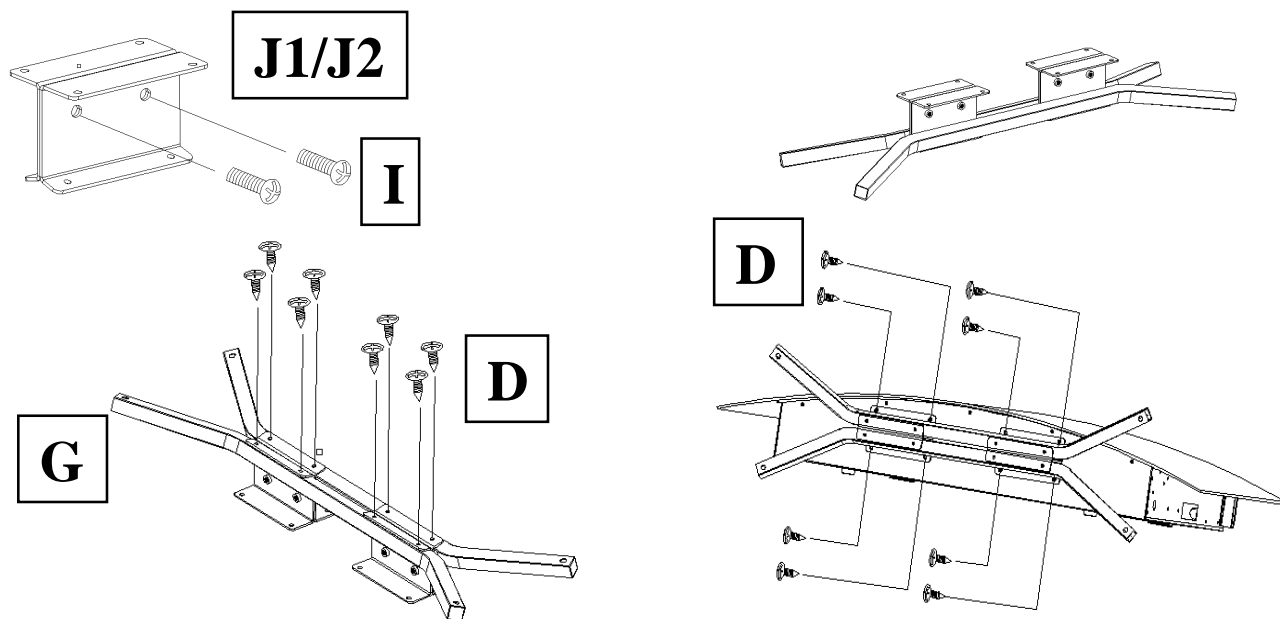

ÉTAPE 6A. Fixez les deux jeux de pièces métalliques **J1** et **J2** avec des vis (**JE**).

Utilisez des vis (**D**) pour fixer les deux pieds (**g**) au J1 / J2. Vous aurez besoin de 8 vis (**D**).

ÉTAPE 6B. Placez le foyer à plat sur une surface souple. Basez-vous sur le schéma ci-dessus pour placer le support au niveau des orifices de montage inférieurs, fixer la base avec 8 vis **ST5x10** (**D**) Serrez fermement chaque vis avec un tournevis Phillips.

Fonctionnement



Veillez à lire entièrement ce manuel du propriétaire, y compris **toutes les consignes de sécurité, avant de brancher ou d'utiliser** ce produit. Le non-respect de cette obligation peut entraîner des **électrocutions, incendies, blessures graves ou mortelles**.

Alimentation

Branchez le câble d'alimentation dans une prise 220-240 Volt (voir **CONSIGNES DE SÉCURITÉ IMPORTANTES** aux **Pages 2 et 3**). Assurez-vous que la prise de courant est en bon état et que la fiche n'est pas lâche.

NE JAMAIS dépasser l'intensité électrique maximale pour le circuit.

NE branchez AUCUN autre appareil sur le même circuit.

Moyens de commande



Ce foyer électrique peut être commandé à l'aide du PANNEAU DE COMMANDE, situé sur le côté droit du foyer (voir la figure ci-dessous), ou à l'aide de la télécommande alimentée par pile.

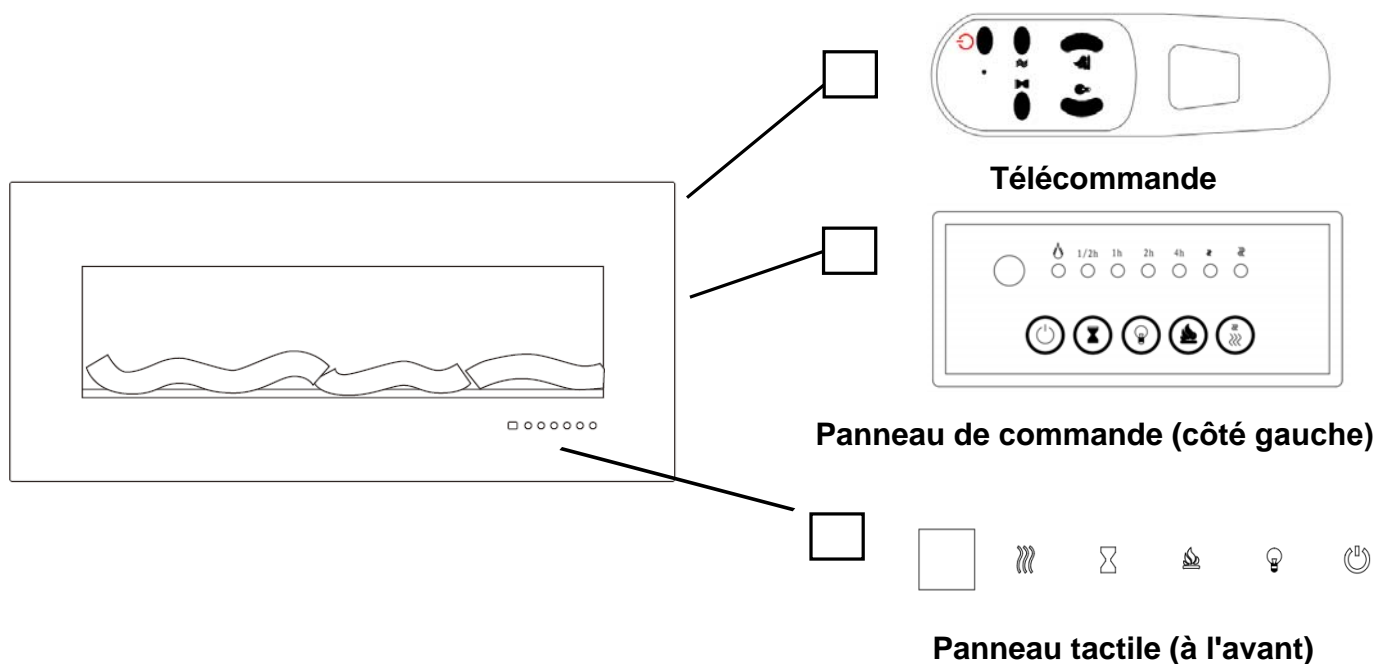

L'utilisation et les fonctions des deux moyens de commande sont les mêmes.

Avant d'utiliser l'appareil, passez en revue les **CONSIGNES DE SÉCURITÉ IMPORTANTES** aux **pages 2 et 3**, et tenez compte de tous les avertissements.



Utilisation du panneau de commande, du panneau tactile et de la télécommande

BOUTON	FONCTION	ACTION ET INDICATION
 ALIMENTATION	<p>ON : Active les fonctions du panneau de commande et de la télécommande. Active l'effet de flamme.</p> <p>OFF : Désactive les fonctions du panneau de commande et de la télécommande. Éteint l'effet de flamme</p>	<ol style="list-style-type: none"> Appuyez une fois. Le voyant s'allume. L'appareil est sous tension. Toutes les fonctions sont activées. Appuyez à nouveau. L'effet de flamme s'éteint. L'appareil est en mode veille. Toutes les fonctions sont éteintes.
 MINUTERIE	<p>Bouton TIMER : Permet de régler la minuterie pour éteindre le foyer à l'heure choisie.</p> <p>La minuterie peut être réglée de 30 minutes à 7,5 heures.</p>	<ol style="list-style-type: none"> Appuyez une fois. Le voyant s'allume. La minuterie est réglée sur 30 minutes. Appuyez à nouveau jusqu'à atteindre le réglage souhaité. Les voyants lumineux indiquent le réglage actuel.
 FLAMME	<p>Bouton FLAME : Rend l'effet de flamme plus léger et plus lumineux.</p> <p>REMARQUE : L'effet de flamme reste allumé jusqu'à ce que le bouton d'alimentation soit éteint. L'effet de flamme doit être activé pour que le chauffage fonctionne</p>	<ol style="list-style-type: none"> Appuyez une fois. L'effet de luminosité de la flamme change. Appuyez à nouveau jusqu'à atteindre le réglage souhaité.

 <p>COULEUR</p>	<p>Bouton COLOR : Change l'effet de couleur de la flamme.</p> <p>REMARQUE : L'effet de couleur reste allumé jusqu'à ce que le bouton d'alimentation soit éteint. L'effet de couleur doit être activé pour que le chauffage fonctionne.</p>	<ol style="list-style-type: none"> 1. Appuyez une fois. L'effet de couleur de la flamme change. 2. Appuyez à nouveau jusqu'à atteindre le réglage souhaité. Dix couleurs sont disponibles.
 <p>CHAUFFAGE</p>	<p>Bouton CHAUFFAGE : Allume et éteint le chauffage.</p> <p>REMARQUE : Le chauffage ne fonctionne que lorsque l'effet de flamme est activé. Si l'effet de flamme est désactivé, le chauffage ne s'allumera pas.</p> <p>REMARQUE : Pour éviter une surchauffe, le ventilateur du chauffage émettra de l'air frais pendant 8 à 10 secondes avant l'allumage du chauffage et après son extinction.</p>	<ol style="list-style-type: none"> 1. Appuyez une fois. Le voyant s'allume. Le ventilateur souffle de l'air frais pendant 10 secondes. Le chauffage de 750 W s'allume et souffle de l'air chaud. 2. Appuyez à nouveau. Le voyant s'allume. Le chauffage de 1500 W s'allume et souffle de l'air chaud. 3. Appuyez à nouveau. Les chauffages s'éteignent. <p>Le ventilateur souffle de l'air frais pendant 10 secondes pour refroidir le chauffage, puis il s'éteint.</p>

ATTENTION Lorsque le chauffage est allumé pour la première fois, une légère odeur peut se dégager. C'est un phénomène normal et que ne devrait pas se reproduire à moins que le chauffage ne soit pas utilisé pendant une longue période.

ATTENTION Pour un fonctionnement optimal, **dirigez** la télécommande vers l'avant du foyer. **N'appuyez PAS trop vite sur les boutons.** Laissez à l'appareil le temps de répondre à chaque commande.

Disjoncteur thermique

Ce chauffage est équipé d'un disjoncteur thermique. Si le chauffage atteint une température dangereuse, il s'éteindra automatiquement. Pour réinitialiser :

1. Débranchez le câble de la prise électrique.
2. Mettez l'interrupteur ON/OFF du PANNEAU DE COMMANDE en position OFF.
Attendez 5 minutes.
3. Inspectez le foyer pour vous assurer que les orifices de ventilation ne sont pas bloqués ou obstrués par de la poussière ou des peluches. Si c'est le cas, utilisez un aspirateur pour nettoyer les orifices de ventilation.
4. Avec l'interrupteur d'alimentation en position OFF, branchez la fiche dans la prise de courant.
5. Si le problème persiste, faites vérifier la prise et l'installation électrique par un professionnel.

Informations concernant la pile de la télécommande

- La télécommande fonctionne avec **deux piles AAA (Non incluses)**.



NE jetez JAMAIS de pile dans **le feu**. Le non-respect de cette précaution **peut entraîner une explosion**. Déposez les piles usagées à votre centre local de traitement des matières dangereuses.

Entretien et nettoyage

Nettoyage



Éteignez TOUJOURS le chauffage et débranchez-le **de la prise de courant** avant de procéder au nettoyage, à l'entretien ou au déplacement du foyer. Le non-respect de cette obligation peut entraîner des **électrocutions, des incendies ou des blessures**.



N'immergez JAMAIS l'appareil dans l'eau et ne le vaporisez jamais avec de l'eau. Cela peut entraîner une **électrocution, un incendie ou des blessures**.

Partie métallique :

- Nettoyez à l'aide d'un chiffon doux, légèrement humecté avec un produit à base d'huile d'agrumes.
- **N'utilisez PAS** de cire ou de nettoyants ménagers car ces produits endommageront la garniture métallique.

Partie en verre :

- Utilisez un nettoyant pour verre de bonne qualité pulvérisé sur un chiffon ou une serviette. Séchez correctement avec une serviette en papier ou un chiffon non pelucheux.
- **N'utilisez JAMAIS** de nettoyants abrasifs, de pulvérisateurs de liquides ou tout autre produit susceptible de rayer la surface.

Orifices de ventilation :

- Utilisez un aspirateur ou un chiffon pour enlever la poussière et la saleté du chauffage et des orifices de ventilation.

Plastique :

- Essuyez doucement avec un chiffon légèrement humide et une solution d'eau chaude avec un peu de liquide vaisselle.
- **N'utilisez JAMAIS** de nettoyants abrasifs, de pulvérisateurs de liquides ou tout autre produit susceptible de rayer la surface.

Entretien



Risque de choc électrique ! N'OUVREZ AUCUN panneau ! Ne contient aucune pièce réparable par l'utilisateur.



Éteignez TOUJOURS le chauffage et débranchez-le de la prise de courant avant de procéder au nettoyage, à l'entretien ou au déplacement du foyer. Le non-respect de cette obligation peut entraîner des **électrocutions, des incendies ou des blessures**.

Pièces électriques et mobiles :

- Les moteurs du ventilateur sont lubrifiés en usine et ne nécessiteront pas de lubrification ultérieure.
- Les composants électriques sont intégrés au foyer et ne sont pas réparables par l'utilisateur.

Stockage :

- Lorsqu'il n'est pas utilisé, rangez le chauffage dans un endroit propre et sec.



AVERTISSEMENT ! L'utilisateur ne doit effectuer AUCUN ENTRETIEN des pièces internes ou électriques. Ne réparez pas l'appareil vous-même.



Élimination des équipements électriques et électroniques usagés :

Signification du symbole « poubelle sur roues barrée » :

Ne pas jeter les appareils électriques avec les ordures ménagères non triées mais utilisez les installations de collecte sélective. Contactez les autorités locales pour obtenir des informations concernant les systèmes de collecte disponibles. Si les appareils électriques sont éliminés dans des lieux d'enfouissement ou des décharges, des substances dangereuses peuvent s'échapper dans les eaux souterraines et atteindre la chaîne alimentaire, affectant votre santé et votre bien-être.

Lors du remplacement d'un ancien appareil par un nouveau, le détaillant est tenu par la loi de reprendre gratuitement votre ancien appareil.